



台灣大順 背負式割草機
BACKPACK BRUSH CUTTER

SB260-TS43F
SB260-TS52F

使用說明書



建凱企業股份有限公司

GEN KAI ENTERPRISE CO., LTD.

<http://www.cultivator.com.tw>

E-mail: tasoon@cultivator.com.tw

目 錄

壹、安全規定及注意事項	1
貳、各部名稱	3
參、規格表	3
肆、特性簡介	4
伍、操作方法	7
陸、檢查及保養	9
柒、貯放要領	11
大順農機各式產品簡介	12

壹、安全規定及注意事項

一、作業前

- 1.將作業場所內的鐵絲、空罐等掉落物掃除乾淨。請務必將割草機附屬之安全護蓋，全部安裝上去。
- 2.請檢查各部是否有鬆掉之處，燃料、潤滑油是否漏出。尤其是鎖刀片的螺栓及齒輪箱螺栓，請確實鎖緊。
- 3.刀片務須相當銳利，請檢查是否有缺角、彎曲、裂縫等異常。如有異常，禁止再使用。
- 4.裝上刀片後，請以手搖動看看是否有振動、異音，若有振動表示異常，可能是刀片壓塊沒有正確安裝好。刀片異常禁止使用
- 5.維修保養時，請務必使用本公司的原正廠零件。
- 6.發動時，請充分注意周圍環境，握好把手，注意勿使刀片碰觸地面，再行發動。
- 7.為了保護眼睛及保護耳朵不受噪音侵入，請帶防塵眼鏡及護耳用具並穿防滑的安全工作鞋。
- 8.請穿長袖(束袖口)、長褲及戴工作手套。過於寬鬆的衣物，可能被機械捲入，請勿打領帶，帶圍巾等物。
- 9.在平地作業時請戴帽，在山地或傾斜處作業時，請戴安全帽。留長髮者，請將頭髮束於肩部以上。
- 10.請勿在室內或通風不良處所作業，引擎排放氣體有毒。
- 11.暑熱寒冷時，請避免長時間作業，需有充分的休息時間。
- 12.勿讓小孩操作，或拿來充當玩具。
- 13.勿讓使用酒精、藥物後無法正常操作的人及沒有割草機知識的人使用。
- 14.因使用汽油為燃料，故割草機旁請勿吸煙或昇火。燃料請貯藏於經認可之容器內，置放於通風良好之處。
- 15.引擎運轉中或引擎很熱時，請勿打開燃料箱的蓋子或補給燃料。
- 16.補給燃料時，請務必關掉引擎，待引擎冷卻後再行補給。補給引擎時，若有溢出，請擦拭乾淨。
- 17.發動引擎時，請在離置有燃料或補給燃料之處 3 公尺以上的地方進行。
- 18.請勿讓易燃氣體接近引擎消音器排氣處。
- 19.燃料的混合比率，請依照本說明書上指示。

清除雜物



異常振動



安全的啟動



適合作業的服裝



勿佩帶裝飾品



勿於室內作業



勿讓小孩操作



嚴禁酒精、藥物



保護眼睛及耳朵



加油中嚴禁煙火



禁煙



離 3 公尺以上



需安裝安全護蓋



危險範圍



勿割樹木



二、作業中之注意點

1. 作業中一定要裝上安全護蓋，不可取下。在半徑 15 公尺以內，請勿讓人靠近。
接近使用割草機的人時，請在距離 15 公尺以上的位置互打信號並關掉引擎後，由前方接近。
2. 作業中刀片如有碰觸到石頭、樹枝等堅硬物，請關掉引擎檢查刀片，如有異常裂縫，請務必更換新刀片。
3. 割草時，勿使用手腕力量揮動，要用全身力量平衡的進行操作。割草機務必用雙手握好，勿以單手操作。
4. 同一作業場所內，使用數台時，請取 15 公尺的間隔，並由監督者監視之。
5. 發生異常振動或隨時欲中斷作業時，請立即關掉引擎。引擎剛停止時，勿觸摸消音器或引擎，以免燙傷。
6. 疲勞時、刮風、下雨及夜間請勿使用。引擎排出之氣體有毒，請注意不要吸入。
7. 二齒、三齒、四齒、八齒片是割草專用。禁止切割樹木等物，是刀片破裂或形成故障的原因，非常危險。
8. 引擎運轉中，請注意手腳或身體的其他部位絕對不要碰觸到旋轉的刀片。
9. 運轉中請注意不要觸及高壓電線及火星塞部位。
10. 請勿在壞掉的鐵絲網附近作業及勿在有行人的走道或有車通行的道路旁作業，非常危險。

三、使用後

1. 引擎剛關掉時，請勿碰觸消音器或引擎，以免燙傷。
2. 進行修理、調整時，請關掉引擎，將火星塞帽從火星塞插頭拔掉後再進行。
3. 若有損壞之處，請修理之後再收藏置放。零件、消耗品請使用本公司之原正廠零件。
4. 要貯放時，引擎燃料須完全倒出並將草、木屑等清除乾淨後，置放濕氣小，不會有灰塵附著及沒有煙火處。

禁止單手操作



手腳勿接近刀片



鐵絲網附近危險



走道、馬路附近危險



打開火星塞帽



貳、各部名稱

- <1>背帶
- <2>油箱
- <3>引擎
- <4><5>固定帶
- <6>橡膠握把
- <7>停止開關
- <8>鋁管(操作桿)
- <9>機頭
- <10>刀片
- <11>安全護蓋
- <12>桃型把手
- <13>加油開關
- <14>鋁連接管
- <15>傳動軟管組合
- <16>離合器外缸
- <17>背墊

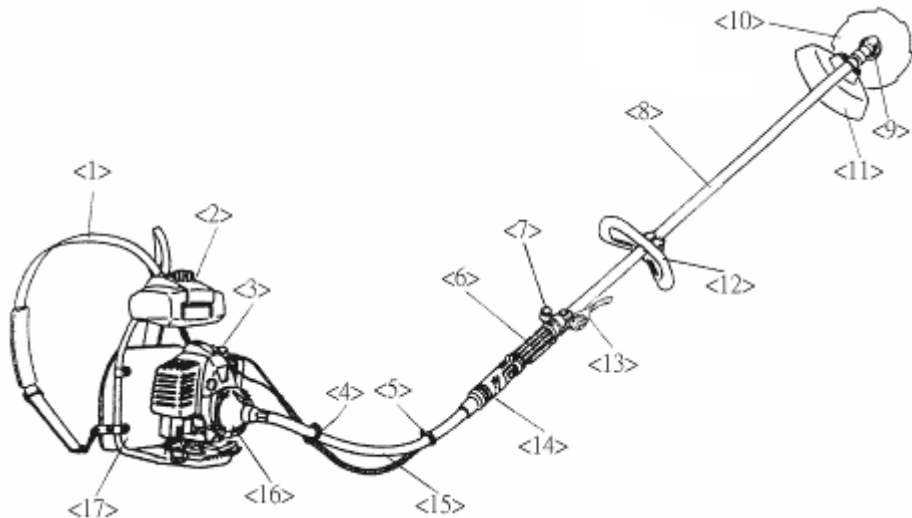

參、規格表

型	式	SB260		
本機	傳動方法	自動遠心離合器		
	減速比	16 : 20	定格刀片迴轉 (rpm)	5,300
鋁管(操作桿)長度 (mm)		1,425	鋁管(操作桿)直徑 (mm)	26
傳動軟管長度 (mm)		880	軟管軸心長度 (mm)	895
引擎	引擎型式	TS43F	TS52F	
	總排氣量 (cm ³)	43	52	
	最大出力 (ps/rpm)	2.0 (1.27 kw)	2.3 (1.32 kw)	
	火星塞	NGK BM6A		
	使用燃料	汽油、潤滑油混合 (25:1)		
	燃料箱容量 (ℓ)	1.2		
淨重 (kg)		9.9	10.0	

肆、組立

背負式割草機分為引擎(背負部)、傳動軟管、鋁管(操作桿)三部分份，請依下列說明組立。

一、引擎(背負部)與傳動軟管的組立。(圖 1)

1. 離合器外缸上端插銷的位置對準傳動軟管的插梢孔，同時軟管軸心之四角對好離合器內缸傳動軸四角管後，慢慢直線插入即可。
2. 插梢必須確定已插入傳動軟管的插梢孔。(插梢如插入插梢孔時，有喀的聲音)。
3. 組立後，確定是否有完全固定，並拉動傳動軟管是否會脫落。

圖 1

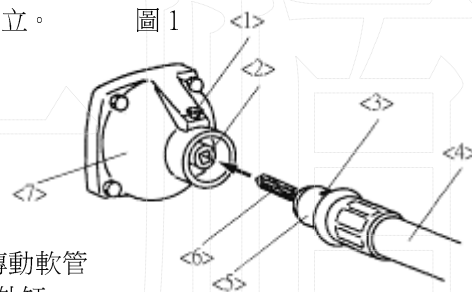

<1>插銷 <2>離合器內缸 <3>插梢孔 <4>傳動軟管
<5>傳動軟管接頭 <6>軟管軸心 <7>離合器外缸

組立完成

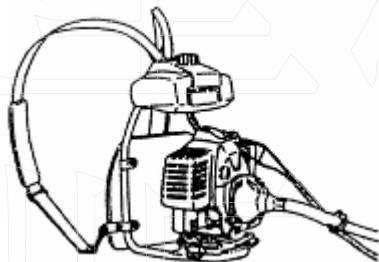

二、傳動軟管部與操作桿部的組立。(圖 2)

1. 鋁連接管固定螺栓①取出。
 2. 抽出軟管軸心與鋁連接管內傳動軸接頭組合，如有潤滑油請清除並將軟管軸心插入內部底端。
 3. 將鋁連接管與傳動軟管組合，並將固定螺栓①鎖好，確定不會脫落。組立完成後，拿起操作桿確認完全固定不會脫落。
- <1>傳動軟管 <2>傳動軟管接頭 <3>軟管軸心 <4>鋁連接管
<5>固定螺栓① <6>橡膠握把 <7>停止開關 <8>鋁管(操作桿)
<9>加油開關 <10>傳動軸接頭

圖 2

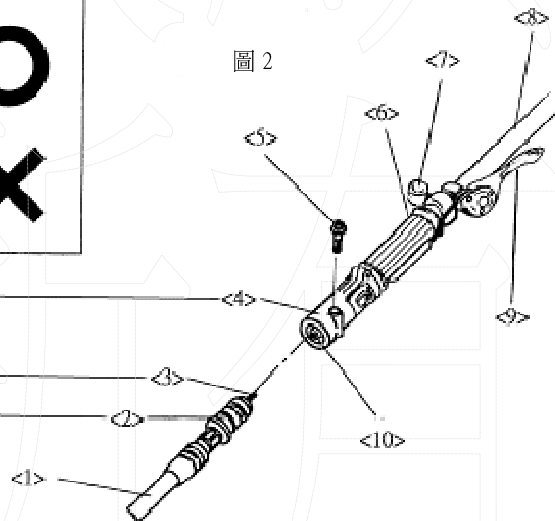
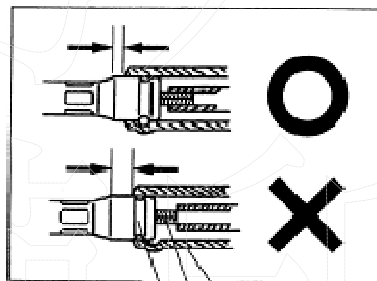

三、桃型把手組立(圖 3)。

把手的位置配合作業的姿勢確定位置後，將把手下蓋組立，平均鎖上四隻螺栓。

<1>螺栓 <2>把手下蓋 <3>螺帽 <4>鋁管(操作桿)



圖 3

四、加油開關的安裝(圖 4、圖 5、圖 6)

1. 加油線穿過橡膠握把。
2. 將加油線裝在加油開關的 A 上。
3. 將加油開關安裝在停止開關前側。
4. 如圖 5 所示，將 2 條停止開關線依正負極連接。
5. 如圖 6 所示，用 2 條固定帶將保護管固定在傳動軟管上。

圖 5

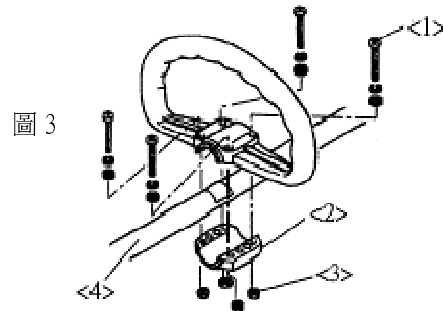
- <1>停止開關
<2>操作桿
<3>加油開關
<4>加油線
<5>橡膠握把
<6>A



圖 4



圖 6

<1>固定帶

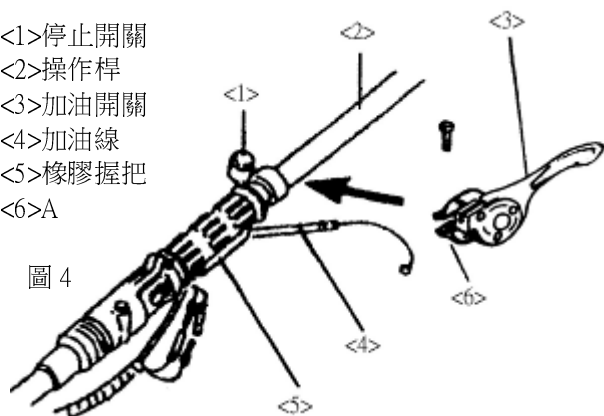
圖 7

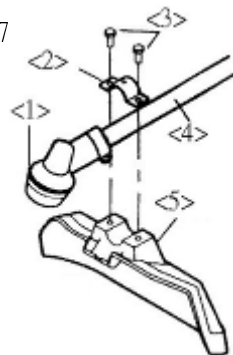

<1>機頭總成 <2>安全護蓋固定板
<3>螺絲 <4>操作桿 <5>安全護蓋





五、安全護蓋的安裝(圖 7)

1. 以兩根螺栓鎖上安全護蓋。安裝位置以安全護蓋碰到機頭端面的位置為最適當。
2. 兩根螺栓請左右平均確實鎖好。為了安全起見，請務必裝上安全護蓋後再作業。

六、刀片的選擇

請配合割草的種類，選用適合的刀片



	1	2	3	4
名稱	尼龍繩刀片	三片刀	四片刀	2片刀乃8片刀
形狀				
指定刀片	尼龍繩刀片	三片刀，直徑 230mm	四片刀，直徑 230mm	2片刀乃8片刀，直徑 230mm
適用範圍	較軟較低的雜草	較低的雜草	較低的雜草	稍硬的雜草

▲為了安全起見，請使用本公司指定的刀片。

▲2片刀、3片刀、4片刀、2片刀乃8片刀，請絕對不要切樹木或小樹枝。

七、刀片的安裝(圖 8)

1. 上壓塊、刀片、下壓塊、防草蓋，請依序安裝上去(配合刀片迴轉方向安裝)。

2. 以扳手固定上壓塊，再以鎖刀片的左牙螺帽鎖上，請注意勿讓刀片傷到手。

*注意：為了安全起見刀片安裝，取下時一定要停止引擎，刀片容易割傷手請務必帶手套。

- <1>扳手 <2>機頭 <3>防草蓋
- <4>上壓塊 <5>下壓塊 <6>左牙螺帽
- <7>安定板 <8>刀片 <9>防草蓋螺栓
- <10>扳手 <11>固定上壓塊的扳手



圖 8



八、背負要領(圖 9、圖 10、圖 11)

請依下列順序背負：

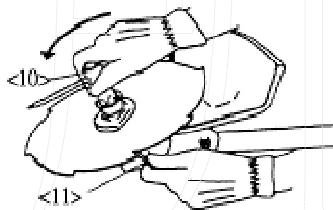
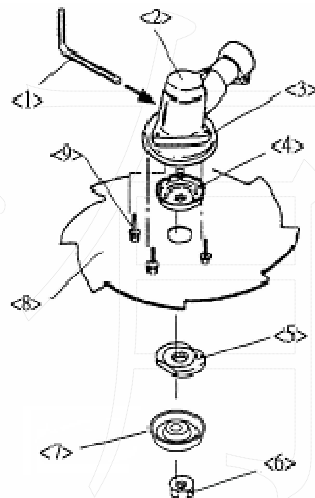
- 1.腳踏背架。
- 2.左手握好鋁管操作桿。右手拉動起動拉繩。
- 3.左手握好鋁管操作桿，右手將右肩背帶提起背在右肩。
- 4.將鋁管操作桿交給右手。
- 5.左肩背帶用左手掛上左肩。

- *注意：(1)引擎起動時，因加油開關的開度可能使刀片迴轉，一定要手握操作桿，周圍確定沒有人或障礙物時才可起動。
(2)起動後必須暖機，等引擎迴轉安全後再背起。
(3)沒有暖機，就使引擎高速自轉，則壽命會減短。

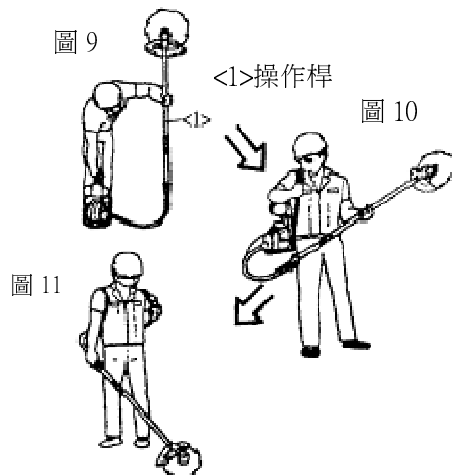

伍、操作的方法

一、發動引擎及刀片的準備：

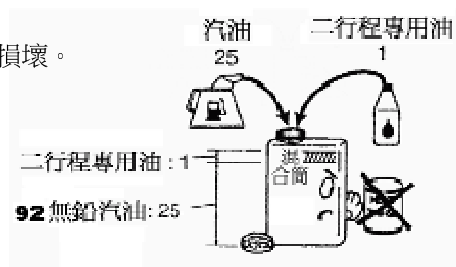
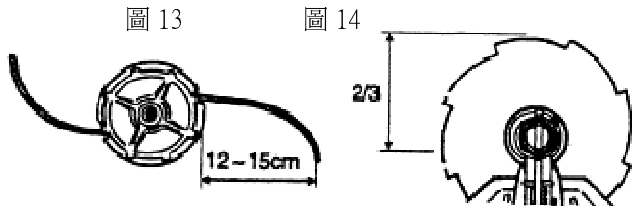

- 1.燃料箱內加入燃料：使用 **92** 無鉛汽油和二行程專用油之混合油。混合比(容積比)= **92** 無鉛汽油：二行程專用油= 25：1
*注意：使用混合比例錯誤的燃料，無法充分發揮力量，是形成引擎不順的原因。
燃料溢出，請務必擦拭乾淨，否則會弄髒衣服，甚至造成火災。
- 2.尼龍繩盤：尼龍繩盤的尼龍繩刀片使用長度只有 12~15cm 為限。(圖 13)
*注意：任意延長尼龍繩以低速回轉持續進行作業的話，離合器片會發熱導致損壞。
- 3.刀片：為能有效率割草，使用刀片直徑 $2/3$ 的範圍。(圖 14)



二、發動

*注意：進行作業，請務必帶耳栓，保護鏡、安全鞋、手套、安全帽。也要選擇可以站穩之處，充分注意四週的狀況。

1.打開燃油開關於『開』的位置待 1~2 分鐘。(圖 15)

2.阻風門開關位於全閉位置  記號處。如果引擎還是熱的時候，阻風門開關位於全開的位置  記號處。(圖 16)

3.加油開關打開約 1/3 程度。(圖 17)

4.握住起動拉柄，用力拉起就可發動。(圖 18)

*注意：拉起動繩時不要將繩子全部拉出，並請輕輕放回繩子。

5.發動後，一邊聽引擎的情況，慢慢將阻風門開關調到全開位置  記號處。(圖 16)

只有爆發聲，而發不動時，阻風門開關調到全開位置後，再次用力拉起動拉柄。(圖 18)

6.引擎發動後，加油開關置於低速位置，暖機約 1 分鐘。暖機後始可加速。

*注意：發動後引擎各部未充足潤滑，請勿馬上高速運轉。加油開關全開時，不只影響引擎壽命且會造成故障。

不要高速空轉及避免高速運轉操作使用。



圖 19

7.有效率的作業方式(圖 19)：因為刀片是向左回轉的，所以由右邊往左邊割，較有效率。

*注意：作業中當刀片碰觸到異物(石頭等)時，為了安全起見請關掉引擎，確認刀片是否有破損裂縫之後再繼續作業。

如果有破損裂縫，請馬上停止作業，並更換刀片之後，再行作業。

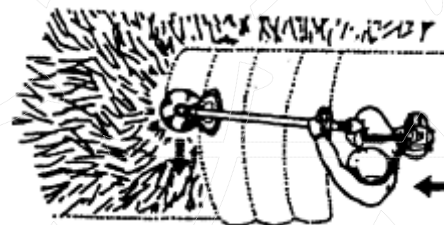
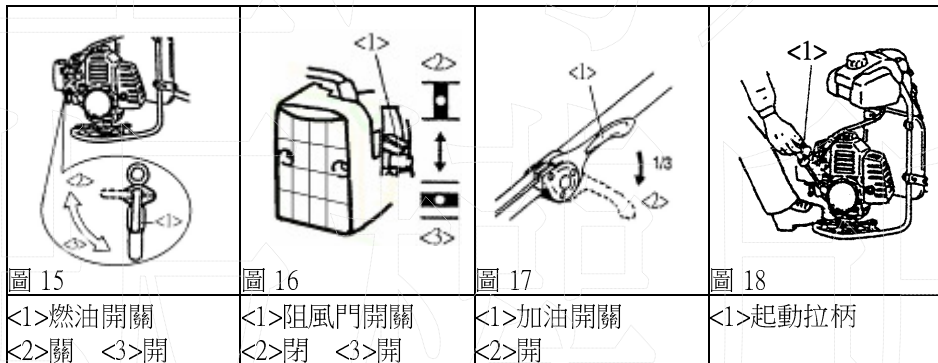
三.停止 (圖 20)

1. 加油把手位於低速位置。
2. 按停止開關直到引擎停止。
3. 燃料開關置於『閉』的位置。

*注意：燃料請在未完全用完前添加。

下次使用時會很容易發動。短期間不再使用時，請關閉燃料開關，發動引擎直到自然停止。

*注意：使用後休息不用時，引擎請水平置放。

如果燃料碰到油箱的蓋子，可能洩漏出來。運轉中或剛停止時，為防止燙傷，請勿觸摸引擎本體，尤其是消音器。

- <1>低速 <2>停止開關
<3>加油開關 <4>燃油開關
<5>關

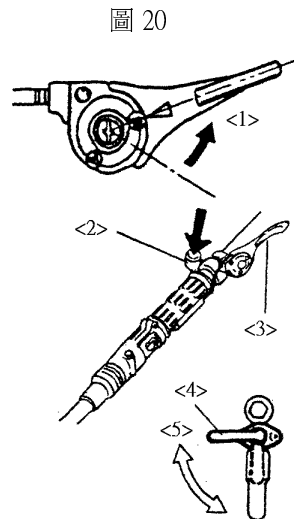
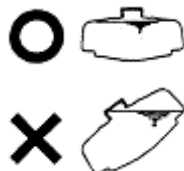

陸、檢查及保養

一、保養(圖 21)

作業完後，請將刀座固定片打開，將跑入內側的木屑或雜草等擦乾淨。機頭或鋁管操作桿也要用乾布仔細擦乾淨。

二、刀身磨銳(圖 22)

刀片的根部，一定要用銼刀銼圓。

三、化油器的調整(圖 23)

怠速調整，由怠速調整螺栓調整。

▲向右轉：高速回轉。 ▲向左轉：低速回轉。

*注意：引擎還未熱或還在暖機時，怠速不穩定，請勿調整。怠速調整過高時，離合器會傳動刀片回轉，請勿調整過高。

圖 21



圖 22



四、定期檢查保養一覽表

*注意：補給機頭潤滑油時，請將舊的潤滑油擠出(圖 24)。

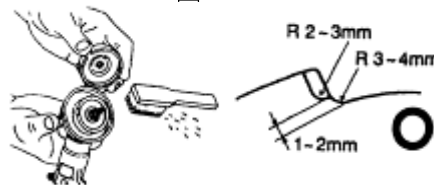
潤滑油請使用鋰基系列 2 號。

<1>潤滑油請用耐高溫潤滑油，扳掉螺栓後注入潤滑油

<2>潤滑油

<3>傳動軟管

<4>蓋子

<5>軟管軸心

<6>蓋子

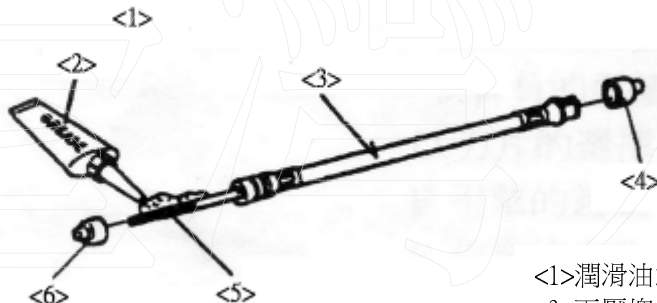

<1>潤滑油注入口 <2>上壓塊
<3>下壓塊 <4>左牙螺帽
<5>機頭



圖 23

<1>怠速調整螺栓

圖 24

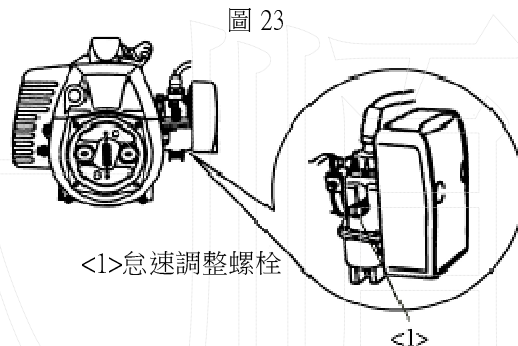
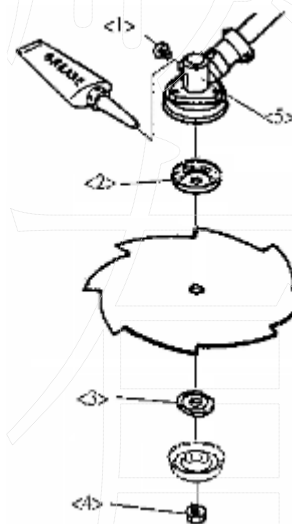

檢查保養項目	檢查保養週期			
	現場檢修	作業後	每 25 小時	每 100 小時
刀片的檢修	■			
鎖刀片左牙螺帽的檢修	■			
安全護蓋的檢修	■			
各式螺栓的檢修	■			
鋁管操作桿的檢修	■			
機頭的檢修及添加潤滑油	■	■		
離合器的清潔			■	
軟管軸心塗上潤滑油			■	

1. 日常的保養

(1) 空氣濾清器的清潔：將空氣過濾綿用汽油洗淨後，浸在機油中以單手扭乾。(圖 25)

(2) 各部位螺栓的檢修：每個鎖螺栓的部位請定期檢查鎖緊。(圖 26)

2. 每運轉 50 小時之後的保養

(1) 火星塞的清潔與調整：清除電極與瓷絕緣體上堆積的碳以後將電極空隙調整為 0.6~0.7mm。

安裝時，火星塞蓋子請確實押入。(圖 27)

(2) 燃油開關的清潔：以鐵絲從燃料注入口通出並以汽油充分清洗。燃油開關過髒時，請更換。另油箱內也要洗淨。(圖 28)

(3) 去除積碳：消音器出入口，汽缸與活塞上的積碳須去除掉。此作業，需有引擎修配技術及工具。請找服務中心詢問。

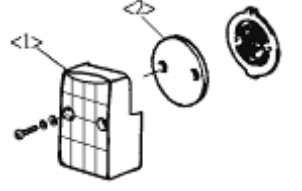
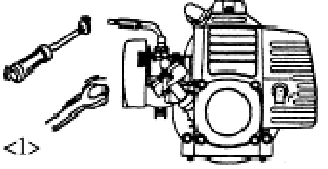
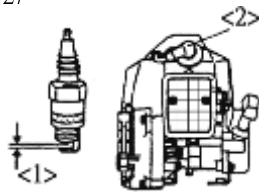
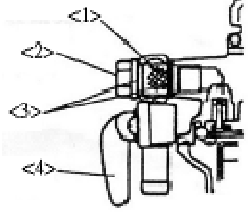
 <p>圖 25</p>	 <p>圖 26</p>	 <p>圖 27</p>	 <p>圖 28</p>
<p><1>外蓋 <2>海綿</p>	<p><1>各部螺栓是否鬆動？</p>	<p><1>電極空隙 0.6~0.7mm <2>火星塞帽</p>	<p><1>燃油過濾網 <2>濾網式螺絲 <3>墊片 <4>燃油開關</p>

柒、貯放要領

要長期置放時，請實施下列各項工作：

一、各部位充分清潔後，金屬部位請塗上一層薄油。將刀片取下並清潔之後在雙面塗上油。

二、各個鎖螺栓的部位，如有鬆弛請鎖緊。

三、油箱內的燃料油完全排除乾淨，再次發動引擎，將化油器及油管內的燃料油用光。如燃料油沒有抽取乾淨而長期置放，燃料油中的雜質會阻塞化油器或燃油過濾器之燃料通路，會造成引擎不順。

四、從火星塞孔注入少量的潤滑油後，將起動拉柄拉至有壓縮處即停止。

五、請檢查空氣濾清器，清潔乾淨之後再裝上。

本公司品質政策：

「服務、品質、創新」

品質政策內涵：

「提供客戶滿意的服務」

「不斷提升產品品質」

「創新產品及提高市場佔有率」

使用大順農機 祝您六六大順